

# SHARK 652 H 5.0 AUTO

Halbautomatische Bandsäge zum Schneiden von großen Metallstrukturen



□ SEMI-AUTOMATISCHE SÄGEMASCHINE

□ ELEKTRO-HYDRAULISCHE

□ BAND-

□ ZUM SCHNEIDEN VON -60° BIS + 60°.

## SCHNEIDBEREICH

	○	H	L
0° / mm	450	450	650 x 450
+45° / mm	400	400	400 x 450
+60° / mm	250	250	250 x 450
- 45° / mm	400	400	400 x 450
- 60° / mm	250	250	250 x 450
MAXIMALE ÖFFNUNG DES SCHRAUBSTOCKS	660 mm		

## LEISTUNGSMERKMALE

SÄGEBANDABMESSUNGEN	6700 x 41 x 1.3 mm
SCHNITTGESCHWINDIGKEIT	15÷150 m/min
MOTORLEISTUNG	9.2 Kw
KÜHLMITTELPUMPEN	3 - 120 l/min
KAPAZITÄT DER KÜHLMITTELWANNE	95 L
KAPAZITÄT DES HYDRAULIKAG-GREGATES BEHÄLTER	25 L
INSGESAMT ABSORBIERT LEISTUNG	13.28 Kw

## GEWICHT UND GRÖSSE

HÖHE DES ARBEITSTISCHES	938 mm
GEWICHT	3300 kg

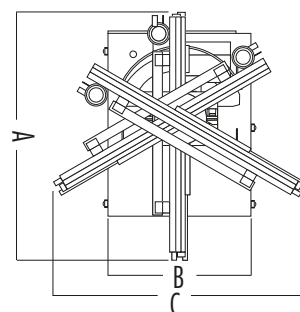

A = 3445 mm  
B = 2000 mm  
C = 3400 mm

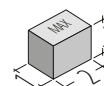

1 = 2000 mm  
2 = 3500 mm  
3 = 2300 mm